

Infusion av HyQvia® med en (mekanisk eller batteridrivnen) sprutpump

En guide för patienter och vårdare

Ytterligare information efter utbildning från ditt sjukvårdsteam

HyQvia ordineras som ersättningsterapi till patienter som inte har tillräckligt med antikroppar, vilket omfattar följande grupper:

- Patienter med medfödd oförmåga eller försämrad förmåga att producera antikroppar (primär immunbristsjukdom)
- Patienter som upplever svåra eller återkommande infektioner på grund av ett försvagat immunsystem som uppkommit av andra tillstånd eller behandlingar (sekundär immunbrist)

HyQvia ordineras som immunmodulerande behandling till:

- Patienter med kronisk inflammatorisk demyeliniserande polyneuropati (CIDP), en autoimmun sjukdom

Denna guide är avsedd att användas efter att en patient har ordinerats **HyQvia**



Introduktion

Infusionsöversikt

Första infusionerna med **HyQvia** görs under medicinsk övervakning och när du (och/eller din vårdare) har fått lämplig utbildning, kan du och din läkare bestämma om du kan använda **HyQvia** hemma.

Du har fått denna steg-för-steg-guide eftersom din läkare har ordinerat **HyQvia**-behandling till dig eller den du vårdar. Den här guiden är utformad för att hjälpa dig att infundera **HyQvia** med hjälp av en (mekanisk eller batteridrivna) sprutpump. Om du har några frågor eller funderingar om hur man infunderar **HyQvia**, diskutera med hälso- och sjukvårdspersonalen.

Infundera HyQvia först efter att du har fått instruktioner av hälso- och sjukvårdspersonal och har läst informationen i bipacksedeln.

Hälso- och sjukvårdspersonalens namn och telefonnummer:

Besök <https://axian.link/hyq-pat-swe>, för att komma till en digital guide med animerade instruktioner.



5 steg för att infundera HyQvia

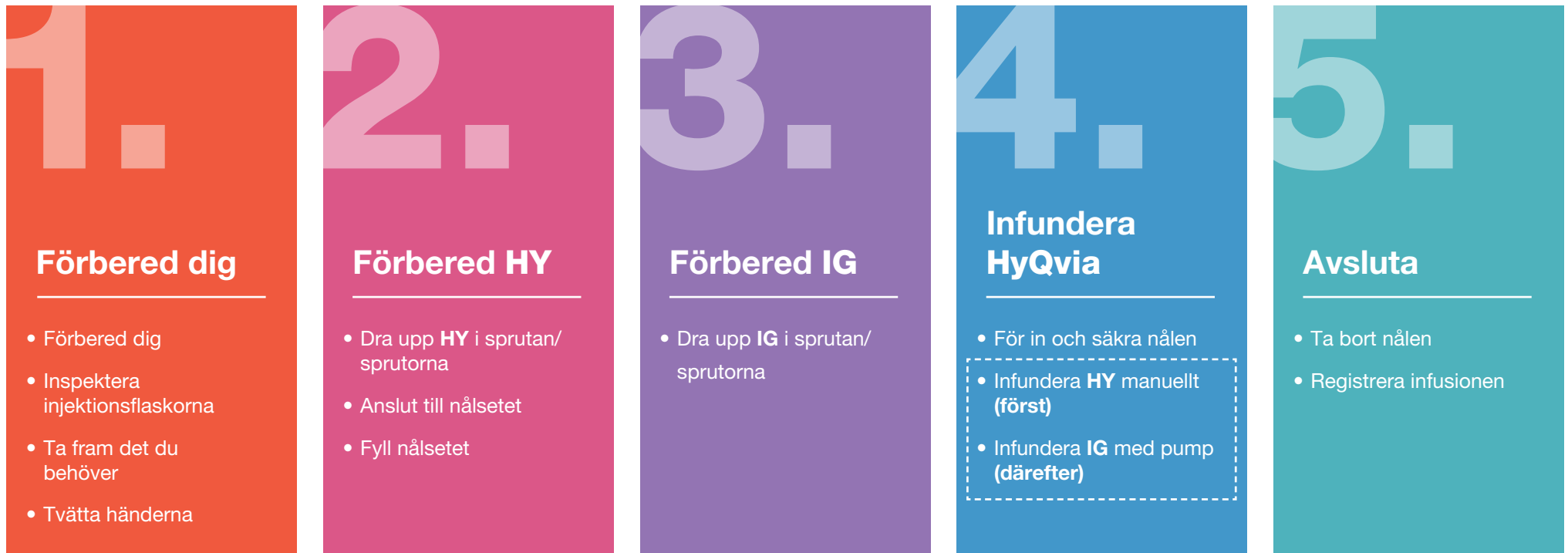

Infundera **HyQvia** först efter att du har instruerats av hälso- och sjukvårdspersonal och har läst informationen i **HyQvias** bipacksedel.

Vad du behöver

Nedan är de tillbehör du behöver för att infundera **HyQvia**. Dina tillbehör kan se något annorlunda ut.

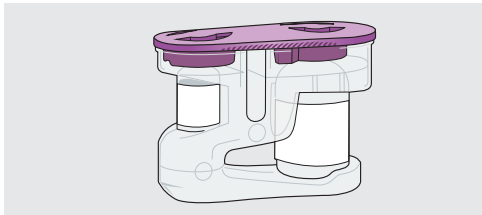

HyQvia injektionsflaska/injektionsflaskor

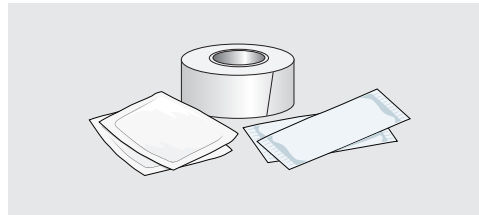

Alkoholtork, tejp och rent, sterilt förband*

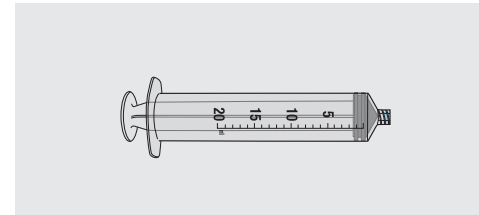

20 ml spruta/sprutor†

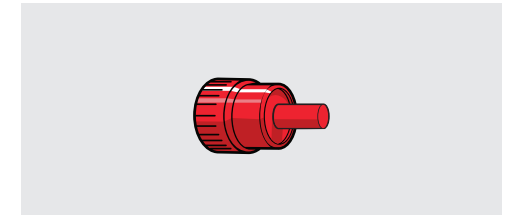

Vid behov: sterila skyddslock (ett per spruta)

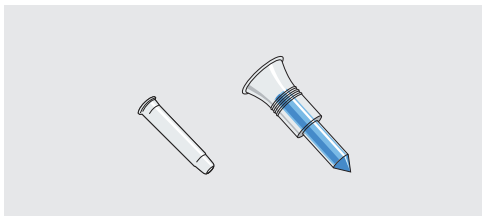

Uppdragningskanyl (spike) eller nål
(en per **HY**-injektionsflaska)

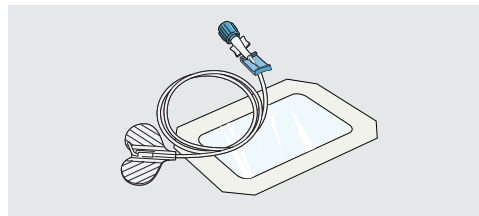

Subkutan nålset med sterilt förband
(ett per infusionsställe)

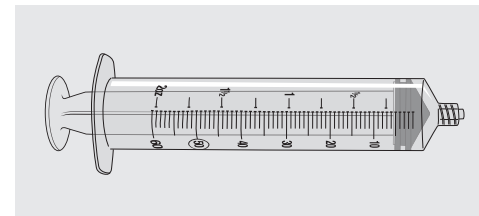

50 eller 60 ml spruta/sprutor†

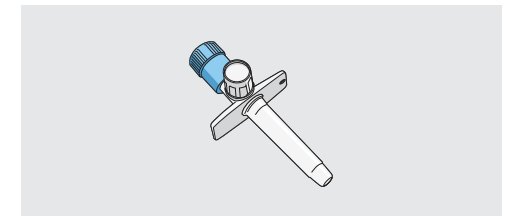

Luftad(e) spike(s)

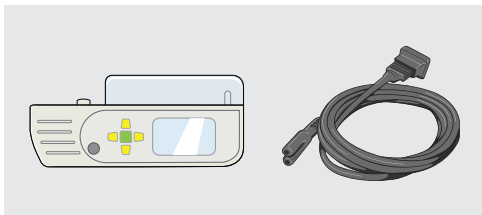

Sprutpump (med/utan strömförsörjning)
och bruksanvisning



Riskavfallsbehållare



Infusionsdagbok

*Använd handskar om hälso- och sjukvårdspersonalen sagt det.
†Detta är de rekommenderade sprutvolymerna.

Hur de passar ihop

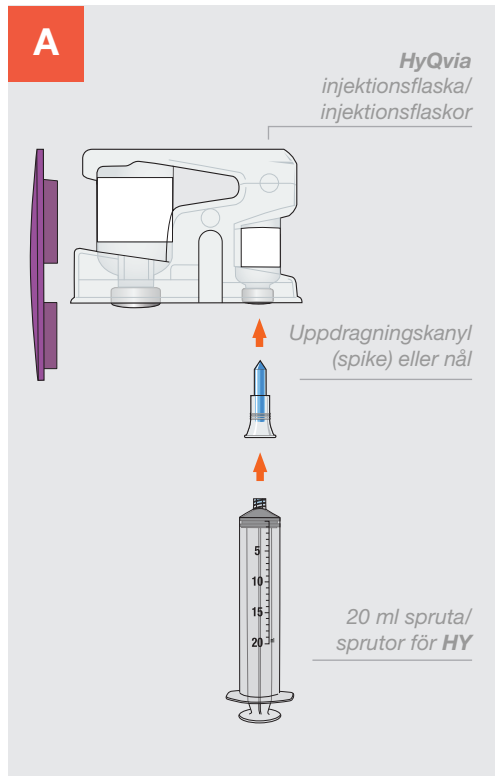

Dra upp **HY** till sprutan/sprutorna

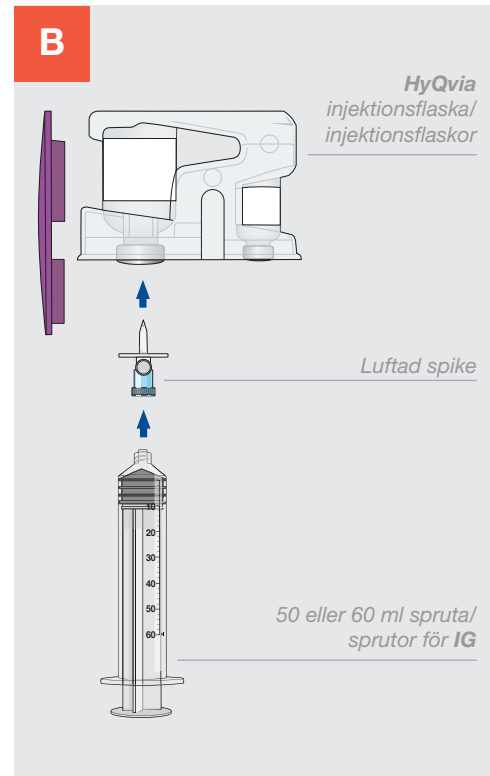

Dra upp **IG** till sprutan/sprutorna

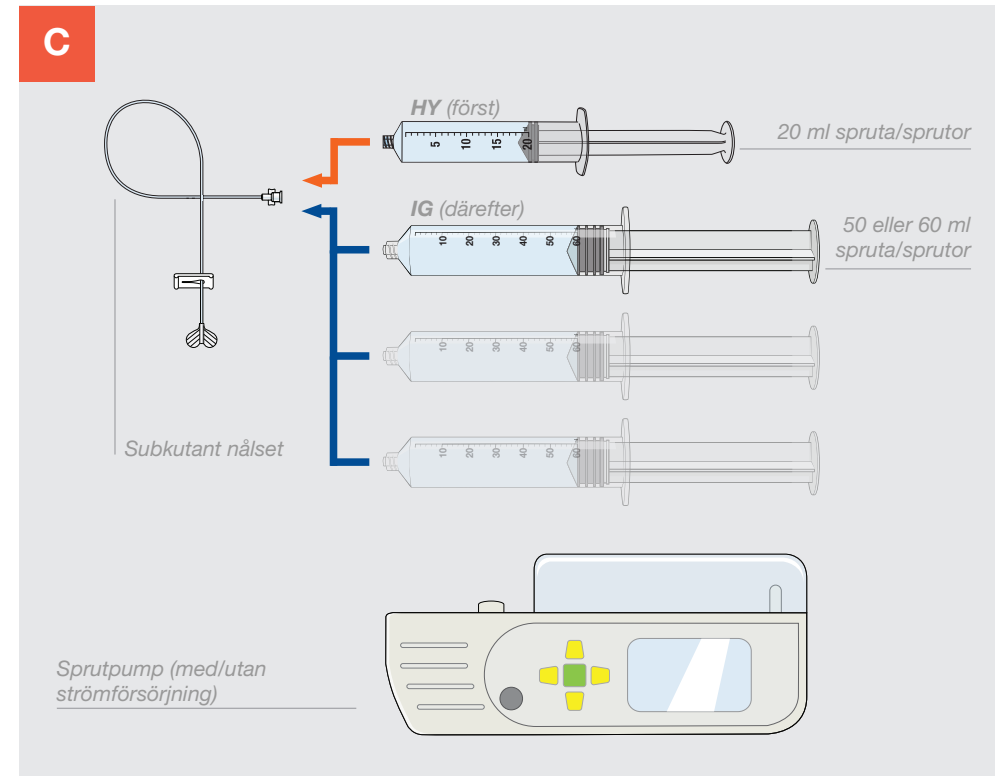

1. Infundera* **HY** manuellt (**först**)
2. Infundera* **IG** med hjälp av sprutpumpen (**därefter**)

*Detta diagram är ett exempel. Antalet sprutor som krävs beror på din ordinerade dos.

STEG 1

Förbered dig



Ta ut **HyQvia** ur förpackningen och inspektera. Kontrollera färg och utgångsdatum. Se till att vätskan inte är grumlig och inte innehåller partiklar. Låt **HyQvia** nå rumstemperatur (det kan ta upp till 60 minuter). Använd inte uppvärmningsanordningar, såsom mikrovågsugnar. Skaka inte **HyQvia**. **HyQvia** består av två injektionsflaskor (**HY** and **IG**). Blanda inte de två flaskorna före administrering. **HY** ska infunderas före **IG**.

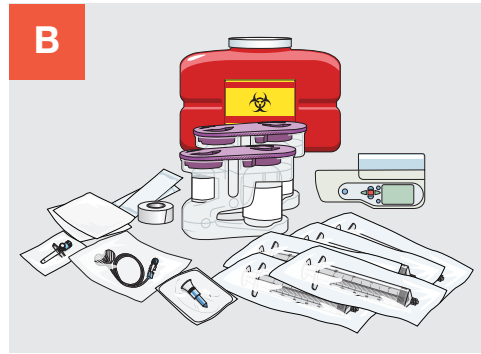

Ta fram dina tillbehör.

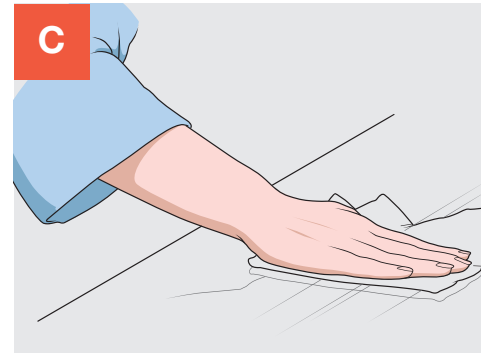

Rengör arbetsytan.



Tvätta händerna noggrant.

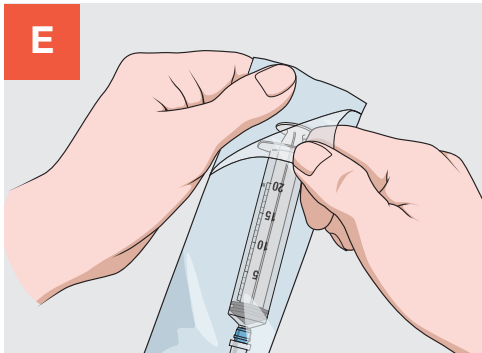

Öppna tillbehören enligt instruktioner från hälso- och sjukvårdspersonalen.

STEG 2

Förbered HY

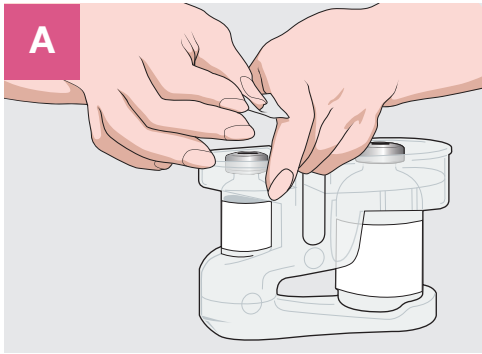

Ta bort locket. Rengör varje injektionsflaska med **HY** genom att torka av proppen med alkoholtork och låt torka i minst 30 sekunder.

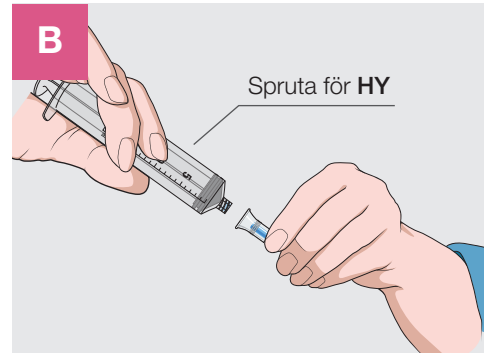

Ta ut den sterila 20 ml-sprutan ur sin förpackning.* Anslut en uppdragningskanyl (spike) eller nål till sprutan.

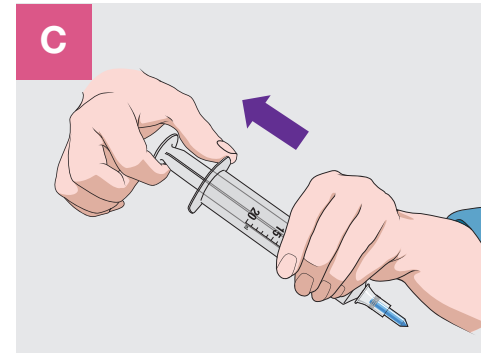

Dra tillbaka sprutkolven för att fylla sprutan med lika mycket luft som mängden **HY**.

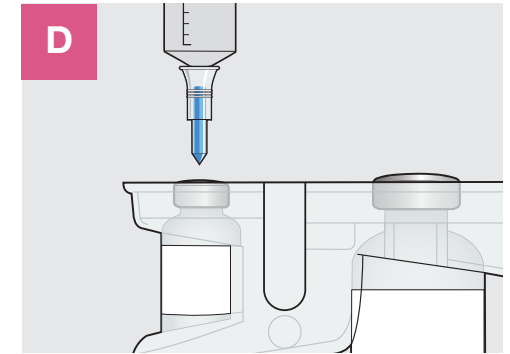

För in uppdragningskanylen (spiken) eller nålen i mitten av **HY**-injektionsflaskans propp. Tryck in luften i injektionsflaskan.

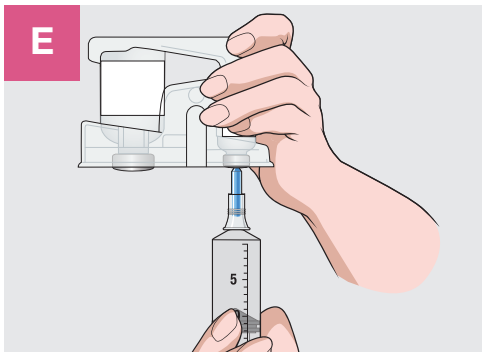

Vänd injektionsflaskan upp och ner. Dra tillbaka sprutkolven för att dra upp all **HY** i sprutan. Upprepa steg C till E om mer än en injektionsflaska **HY** behövs för din dos. **Använd samma spruta om möjligt.**



TIPS

Täck varje spruta med ett sterilt skyddslock när du drar upp flera sprutor.

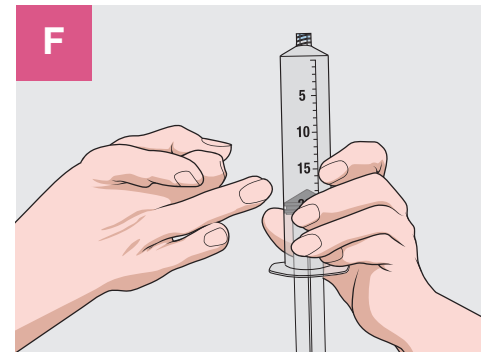

När hela dosen har överförts till sprutan, håll sprutan upprätt och **knacka försiktigt på den för att ta bort luftbubblor**. Tryck sedan långsamt på sprutkolven tills **HY** når sprutans spets.

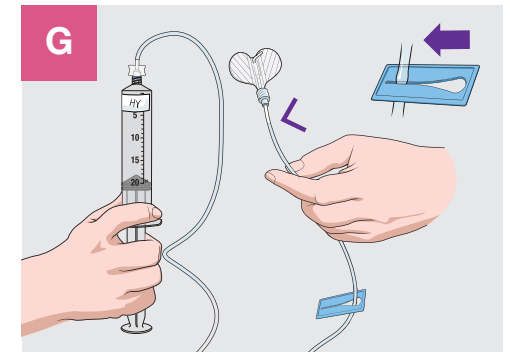

Anslut det subkutana nålsetet till **HY**-sprutan. Tryck långsamt på sprutkolven för att fylla nålsetets slang till nålens vingar. Stäng klämman på slangen till nålsetet. Märk sprutan **HY**.

*Detta är den rekommenderade sprutvolymen.

STEG 3

Förbered IG

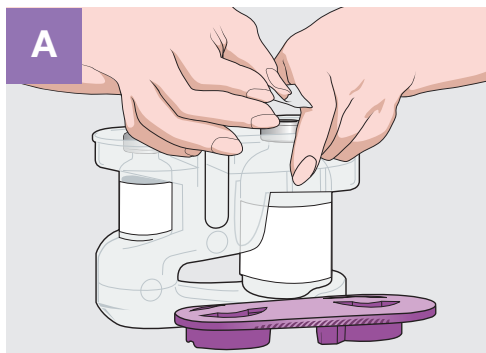

A Rengör varje injektionsflaska med **IG** genom att torka av proppen med en alkoholtork och låt torka i minst 30 sekunder.

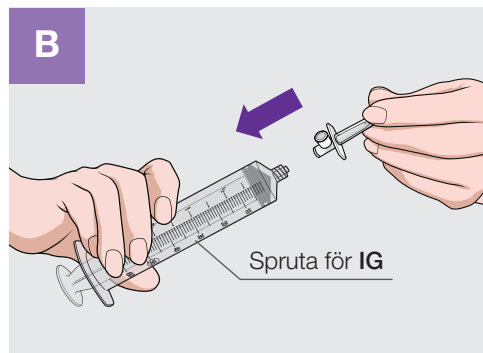

B Öppna den större 50 eller 60 ml sterila sprutans förpackning.* Anslut sprutan till en luftad spike.

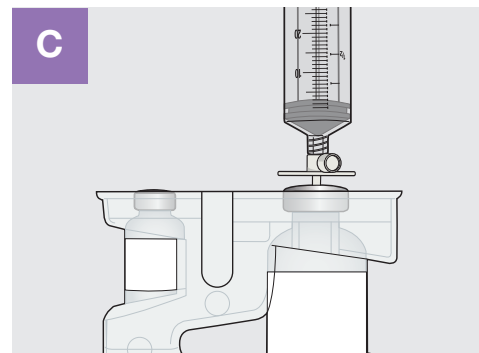

C För in luftade spiken rakt ner i **IG**-injektionsflaskans propp. Vänd sedan upp och ner på injektionsflaskan och dra i sprutkolven för att dra upp önskad dos av **IG**. Upprepa steg A till C om du behöver flera injektionsflaskor för din dos.

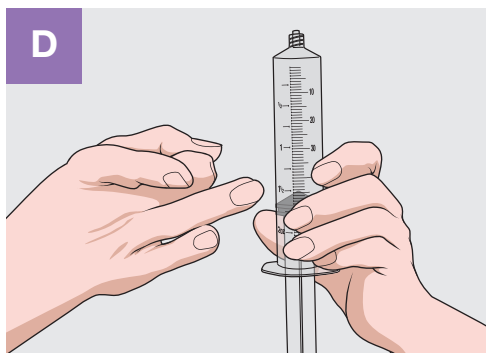

D Knacka försiktigt på sprutan för att ta bort luftbubblor. Tryck långsamt på sprutkolven tills **IG** når sprutans spets.

TIPS

Täck varje spruta med ett sterilt skyddslock när du drar upp flera sprutor.

Om du använder en uppdragningskanyl (spike) eller nål för att dra upp **IG**, anslut en större 50 ml- eller 60 ml-spruta till uppdragningskanylen (spiken) eller nålen. Dra tillbaka sprutkolven för att fylla sprutan med lika mycket luft som mängden **IG** du ska ta från injektionsflaskan. För in uppdragningskanylen (spiken) eller nålen i mitten av **IG**-injektionsflaskans propp. Tryck in luften i injektionsflaskan. Vänd sedan injektionsflaskan upp och ner och dra i sprutkolven för att dra upp önskad mängd **IG** i sprutan.

*Detta är den rekommenderade sprutvolymen.

STEG 4

Infundera HyQvia

Kom ihåg: HY före IG

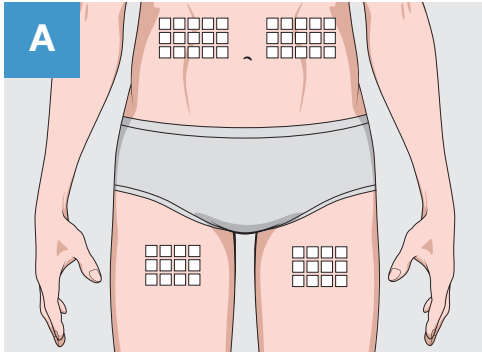

Välj ett infusionsställe (eller ställen) i antingen buken eller låret. Undvik beniga områden, synliga blodkärl, ärr och områden som är inflammerade eller infekterade. Variera infusionsställe från gång till gång genom att byta till motsatt sida av kroppen.* **Rengör infusionsstället/infusionsställena med en alkoholtork enligt hälso- och sjukvårdspersonalens instruktion. Låt torka i minst 30 sekunder.**

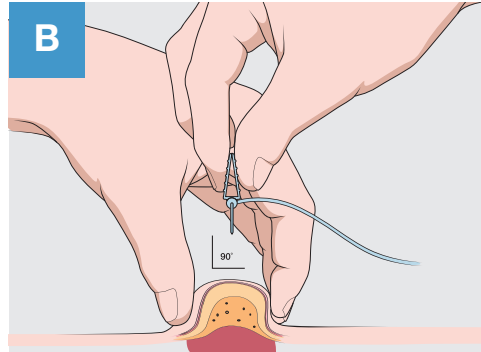

Ta bort det subkutana nålskyddet. Nyp tag i minst 2 till 2,5 cm av huden. För in nålen med en snabb rörelse, rakt in i huden i 90 graders vinkel. Öppna nålsetets vingar och säkra nålen med ett sterilt förband så att nålen sitter på plats.

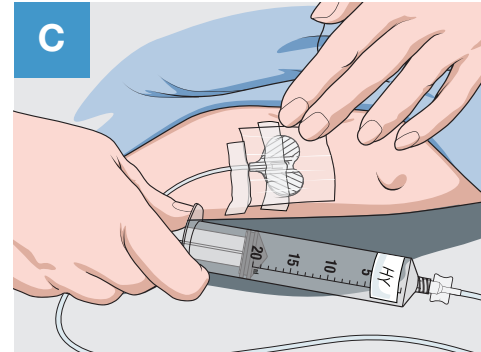

Om mer än ett infusionsställe används, upprepa steg A till C. Öppna klämman på nålsetet. Kontrollera att nålen sitter korrekt innan du startar infusionen, enligt instruktioner från hälso- och sjukvårdspersonalen.

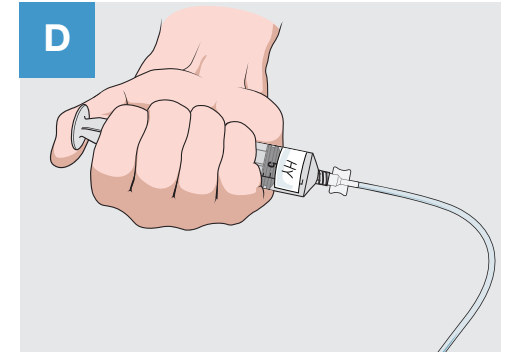

Tryck sakta in sprutkolven i den mindre sprutan med rekombinant **HY** med en inledande hastighet på 1 till 2 ml per minut och öka vartefter det tolereras. Om mer än ett ställe används, fördela **HY** lika mellan ställena.

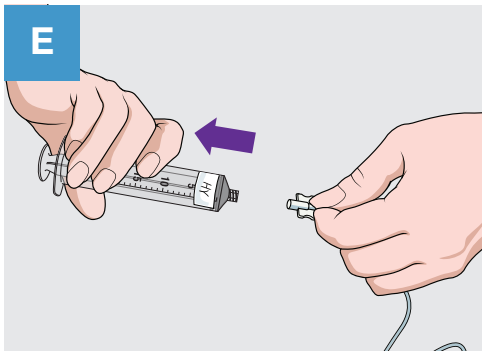

När all **HY** har infunderats, lossa den mindre sprutan från nålsetet. Ta inte bort nålen från infusionsstället/infusionsställena.

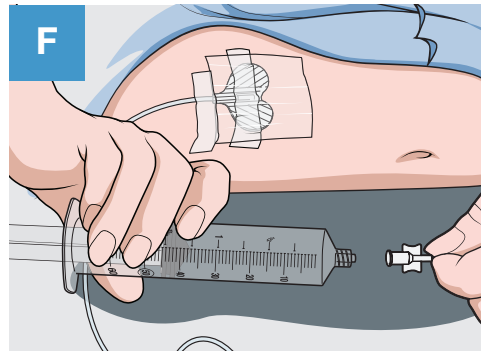

Anslut **IG**-sprutan till samma subkutana nålset.

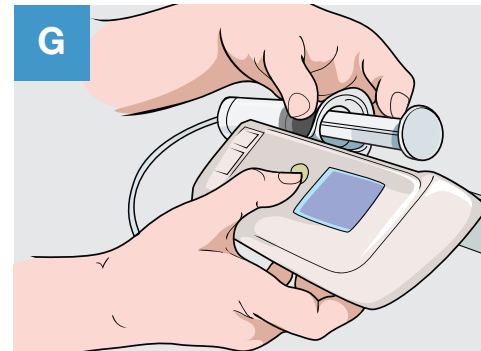

Sätt **IG**-sprutan i pumpen och starta pumpen med den hastighet som hälso- och sjukvårdspersonalen ordinerat. Följ pumtillverkarens instruktioner för att förbereda pumpen. **IG-infusionen ska startas inom 10 minuter efter avslutad **HY**-infusion.**

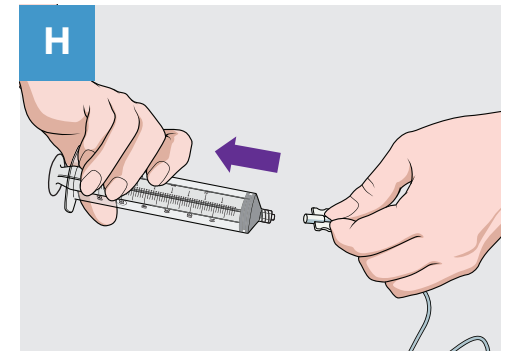

När sprutan är tom, ta bort sprutan från pumpen och lossa den från det subkutana nålsetet. Upprepa steg F till H för varje ytterligare spruta med **IG**.

*För patienter med en kroppsvikt på <40 kg; vid doser över 300 ml och instruktion att infundera på två ställen, välj ställen på motsatta sidor av kroppen.
För patienter med en kroppsvikt på >40 kg; vid doser över 600 ml och instruktion att infundera på två ställen, välj ställen på motsatta sidor av kroppen.

STEG 5

Avsluta

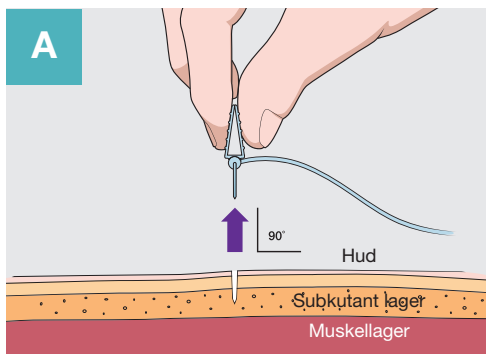

Om hälso- och sjukvårdspersonalen har instruerat dig, gör följande: När infusionen är klar, anslut en spruta med natriumklorid-lösning (NaCl 0,9 %) till nålsetet för att spola det och trycka upp **IG** till nålens vingar. Ta bort det subkutana nålsetet genom att lossa på det sterila förbandet i alla kanter. Dra nålens vingar rakt uppåt. Placera försiktigt det rena, sterila förbandet över infusionsstället.

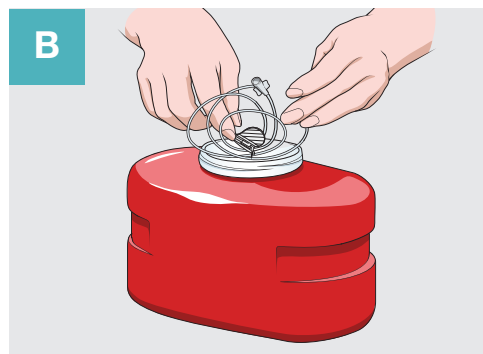

Kassera nålen i riskavfallsbehållaren och släng all oanvänd produkt i injektionsflaskan och engångsartiklarna enligt rekommendationer från hälso- och sjukvårdspersonalen.

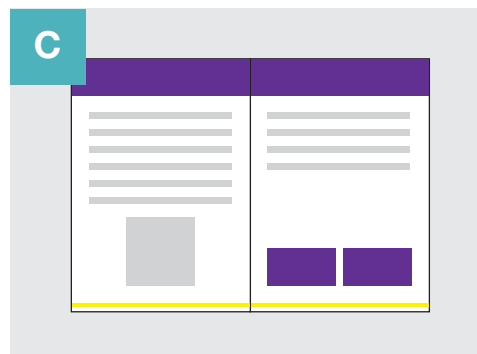

Registrera infusionsdetaljerna i din infusionsdagbok.

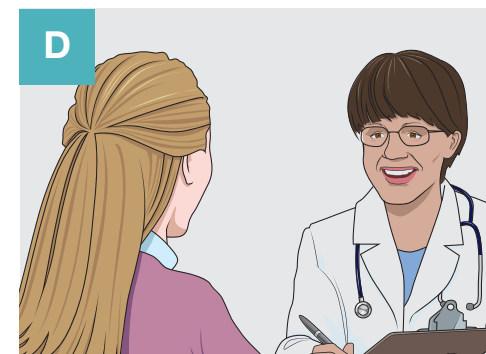

Följ upp med hälso- och sjukvårdspersonalen enligt instruktioner.

Hur det ser ut när du infunderar HyQvia-behandling

Efter infusionen med **HyQvia** kan du uppleva svullnad på infusionsstället. Svullnaden bör endast vara i några dagar.

Före, under och efter HyQvia-behandling

Exempel på en patient som står på **HyQvia**. Din kropp kan reagera på **HyQvia**-infusionen på samma sätt eller annorlunda.



Före **HyQvia**-infusion



Strax efter **HyQvia**-infusion

Infunderad volym **HyQvia**: 235 ml (infunderad enligt hälso- och sjukvårdspersonalens anvisningar baserat på denna patients specifika kliniska tillstånd; det kan vara annorlunda för dig).



24 timmar efter **HyQvia**-infusion

Vilka är de möjliga biverkningarna av HyQvia-behandling?

Lokala reaktioner inträffar på infusionsstället. Dessa reaktioner försvinner i regel inom några dagar. De vanligaste lokala biverkningarna inkluderar: smärta på infusionsstället, inklusive lindrigt till måttligt obehag och ömhet, rodnad, svullnad, klåda, förhårdnad och utslag.

I kliniska studier förekom inga långvariga förändringar i huden. Alla långvariga inflammationer, knutor (knölar) eller inflammation som uppstår på infusionsstället och varar i mer än några dagar ska rapporteras till hälso- och sjukvårdspersonalen.

Allmänna biverkningar är inte begränsade till infusionsstället och kan förekomma i hela kroppen. De vanligaste allmänna biverkningarna inkluderar: huvudvärk, trötthet, illamående, kräkningar, diarré, buksmärta, muskel- eller ledsmärta, bröstsmärta, feber, svaghetskänsla eller sjukdomskänsla.

Allvarliga biverkningar

Infusioner av läkemedel som **HyQvia** kan ibland leda till allvarliga, men sällsynta, allergiska reaktioner. Du kan uppleva ett plötsligt blodtrycksfall och i enstaka fall, anafylaktisk chock. Hälso- och sjukvårdspersonalen är medvetna om detta och övervakar dig under och efter de inledande infusionerna.

Typiska tecken eller symtom inkluderar: berusningskänsla, yrsel, svimningskänsla, hudutslag och klåda, svullnad i munnen eller i halsen, svårighet att andas, väsande andning, onormal hjärtrytm, bröstsmärtor, blå läppar, fingrar eller tår och suddig syn.

Om du märker något av dessa tecken under infusionen ska du omedelbart tala med hälso- och sjukvårdspersonalen.

Hantera möjliga biverkningar av HyQvia-behandling

Lokala biverkningar

Följande lokala reaktioner kan uppstå på infusionsstället och försvinner i regel inom några dagar. Kontakta alltid hälso- och sjukvårdspersonalen för att ta reda på hur du bäst hanterar en lokal reaktion som ökar i svårighetsgrad eller som kvarstår i mer än några dagar.

Obehag eller smärta på infusionsstället när den subkutana nålen förs in

- Ta bort nålen, den kan ha hamnat i en muskel
- Kontakta hälso- och sjukvårdspersonalen om svår smärta inte avtar när du tar bort nålen eller om det händer varje gång du infunderar
- Prata med hälso- och sjukvårdspersonalen eller apoteket om att ändra längden på din nål; den kan vara för lång för dig. Tjockleken på subkutan vävnad varierar från person till person beroende på ålder, kön, vikt och infusionsställe
- Notera i din infusionsdagbok att det här infusionsstället kanske inte passar dig

Obehag, smärta eller rodnad vid infusionsstället under eller efter din infusion

- Tala med hälso- och sjukvårdspersonalen, som kan sakta ner eller stoppa infusionen
- Placera en ren, varm eller kall handduk/tvättlapp på det irriterade stället en kort stund (högst 10 minuter), som hälso- och sjukvårdspersonalen har visat

- Prata med hälso- och sjukvårdspersonalen om du kan vara allergisk mot tejen eller förbandet, eller om du kanske kan använda ett mildt smärtstillande läkemedel

Svullnad vid eller runt infusionsstället

Efter **HyQvia**-infusion kan en tillfällig svullnad uppstå på grund av volymen vätska som har infunderats.

- Placera en ren, varm handduk/tvättlapp en kort stund (högst 5 till 10 minuter) på svullnaden
- Hälso- och sjukvårdspersonalen kan råda dig att gå runt eller att försiktigt massera svullnaden

Klåda eller utslag vid eller runt infusionsstället

- Sakta ner eller stoppa infusionen
- Placera en ren, kall handduk/tvättlapp en kort stund (högst 10 minuter) på det kliande området
- Undvik att droppa HyQvia på nålen när du förbereder den subkutana nålen
- Prata med hälso- och sjukvårdspersonalen om du kanske kan använda en antihistamin

Om du upplever okontrollerbar klåda eller utslag/nässelutslag, avbryt infusionen omedelbart och kontakta hälso- och sjukvårdspersonalen eller räddningstjänsten; detta kan vara tecken på en allvarlig allergisk reaktion.

Allmänna (systemiska) biverkningar

Allmänna biverkningar påverkar hela kroppen snarare än en specifik del. De vanligaste allmänna biverkningarna inkluderar:

Huvudvärk

- Prata med hälso- och sjukvårdspersonalen om du kanske kan använda ett receptfritt smärtstillande läkemedel
- Kontakta hälso- och sjukvårdspersonalen om huvudvärken kvarstår eller förvärras

Trötthet

- Vila på ett tyst ställe efter infusionen
- Gå och lägg dig tidigt på infusionsdagen

Feber

- Prata med hälso- och sjukvårdspersonalen om att använda ett receptfritt läkemedel för att minska febern
- Kontakta hälso- och sjukvårdspersonalen om febern kvarstår eller förvärras

Andra mindre vanliga biverkningar listas i **HyQvias** bipacksedel, inklusive allvarliga men sällsynta allergiska reaktioner. Det är också möjligt att du kan uppleva biverkningar som inte nämns i **HyQvias** bipacksedel. Tala med hälso- och sjukvårdspersonalen om du upplever några biverkningar, särskilt de som inte anges i bipacksedeln, är allvarliga eller varar längre än ett par dagar.

Observera: förslagen ovan ersätter inte hälso- och sjukvårdspersonalens direktiv/råd.

Du kan också rapportera biverkningar direkt till Takeda eller Läkemedelsverket:

AE.SWE@takeda.com

Läkemedelsverket
Box 26
751 03 Uppsala
www.lakemedelsverket.se

Genom att rapportera biverkningar kan du bidra till att öka informationen om läkemedlets säkerhet.

Ytterligare material för patienter och deras vårdare

PID-grupper och stödorganisationer som kan vara till hjälp

Att gå med i grupper och patientförespråkande organisationer är ett annat sätt att ta kontroll över din primära immunbrist (PID). Du kanske tycker att dessa organisationer är till hjälp.

International Patient Organisation for Primary Immunodeficiencies (IPOPI)

<http://www.ipopi.org/>

Jeffrey Modell Foundation

<http://info4pi.org/>

European Society for Immunodeficiencies (ESID)

<http://esid.org/>

Primär immunbristorganisationen (PIO)

<https://pio.nu/>

Blodcancerförbundet

<https://www.blodcancerforbundet.se/>

